

Transformations Géométriques (D)

Dessinez l'image finale et les étapes intermédiaires des transformations décrites.

Réflexion par rapport à l'axe $y = -4$.
Rotation dans le sens antihoraire de 90° autour
du point $(-3, 2)$.

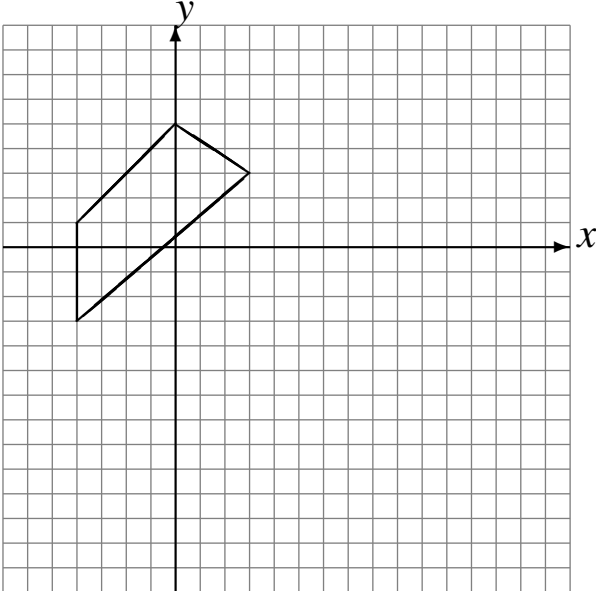

Réflexion par rapport à l'axe $y = 3$.
Rotation dans le sens antihoraire de 90° autour
du point $(-3, 5)$.

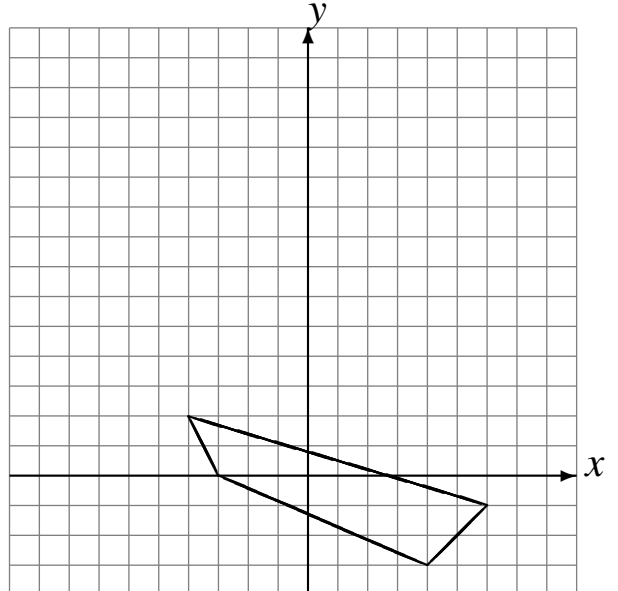

Réflexion par rapport à l'axe $y = -4$.
Réflexion par rapport à l'axe $x = -4$.

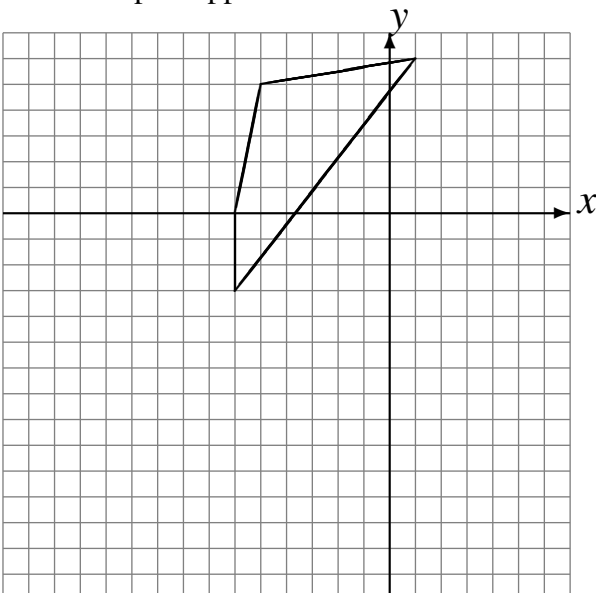

Réflexion par rapport à l'axe $y = 0$.
Rotation de 180° autour du point $(5, 0)$.

