

# Réflexions (I)

Dessinez l'image finale et les étapes intermédiaires de la réflexion décrite.

Réflexion par rapport à l'axe  $y = 3$ .  
Réflexion par rapport à l'axe  $x = 2$ .

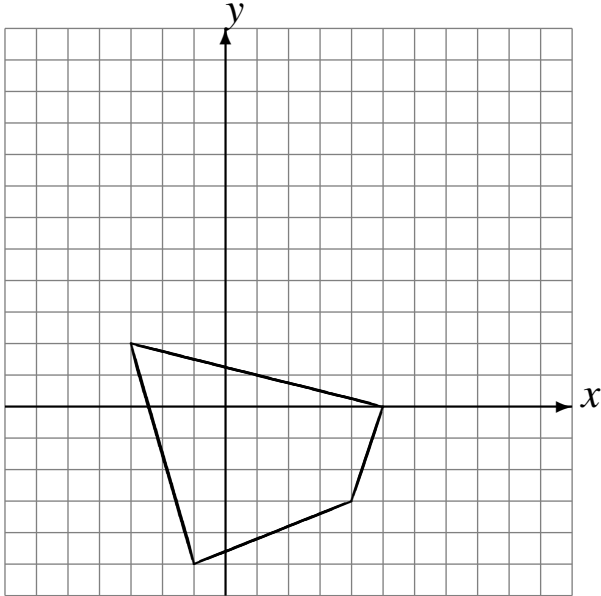

Réflexion par rapport à l'axe  $x = 2$ .  
Réflexion par rapport à l'axe  $y = -4$ .

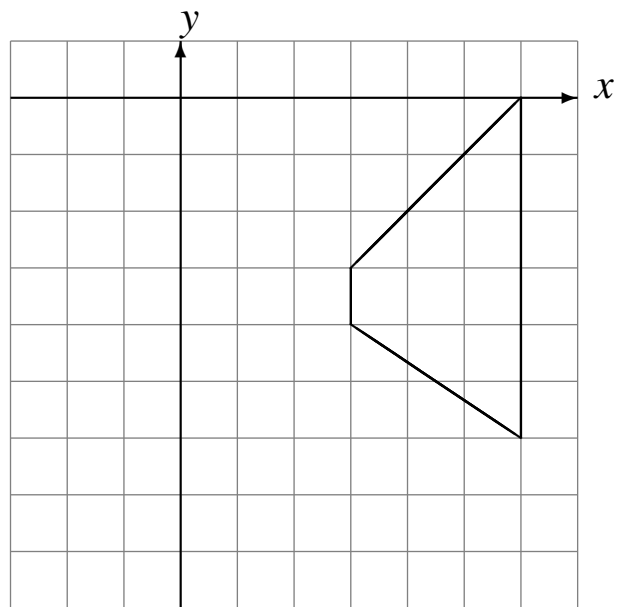

Réflexion par rapport à l'axe  $x = -4$ .  
Réflexion par rapport à l'axe  $x = -3$ .

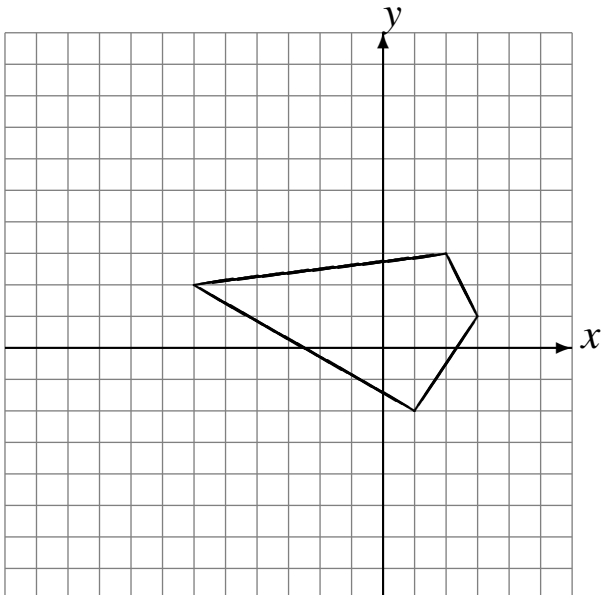

Réflexion par rapport à l'axe  $y = 4$ .  
Réflexion par rapport à l'axe  $x = -2$ .

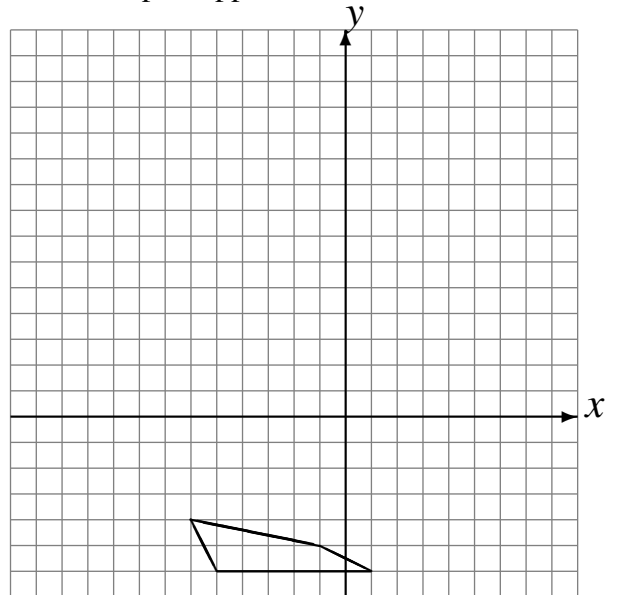

# Réflexions (I) Solutions

Dessinez l'image finale et les étapes intermédiaires de la réflexion décrite.

Réflexion par rapport à l'axe  $y = 3$ .  
Réflexion par rapport à l'axe  $x = 2$ .

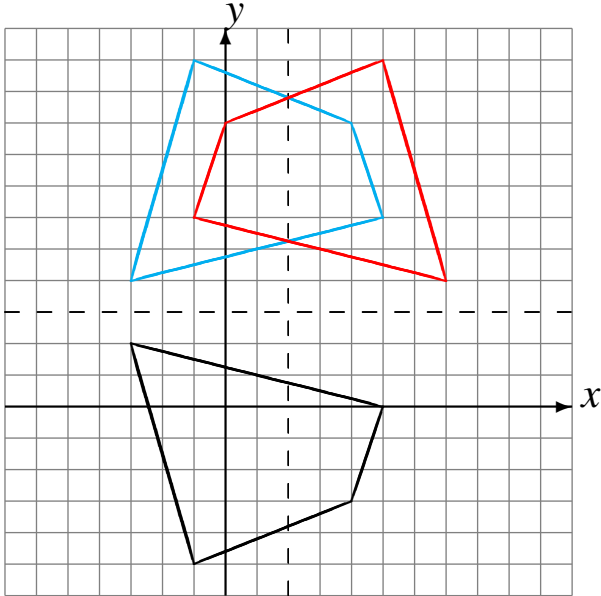

Réflexion par rapport à l'axe  $x = 2$ .  
Réflexion par rapport à l'axe  $y = -4$ .

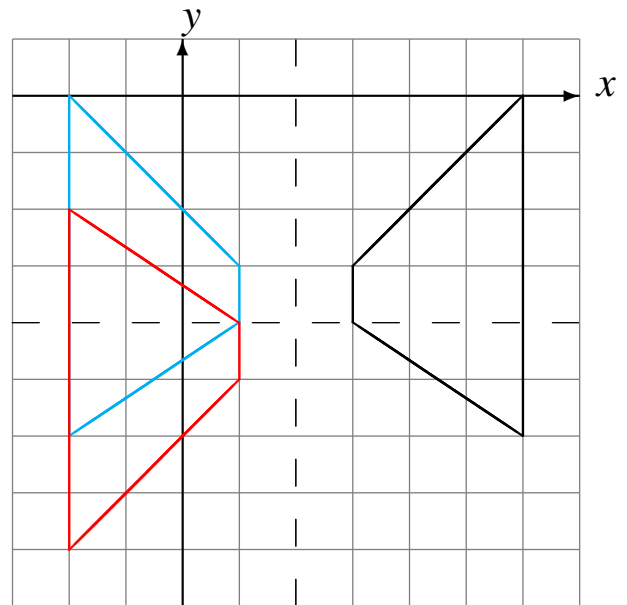

Réflexion par rapport à l'axe  $x = -4$ .  
Réflexion par rapport à l'axe  $x = -3$ .

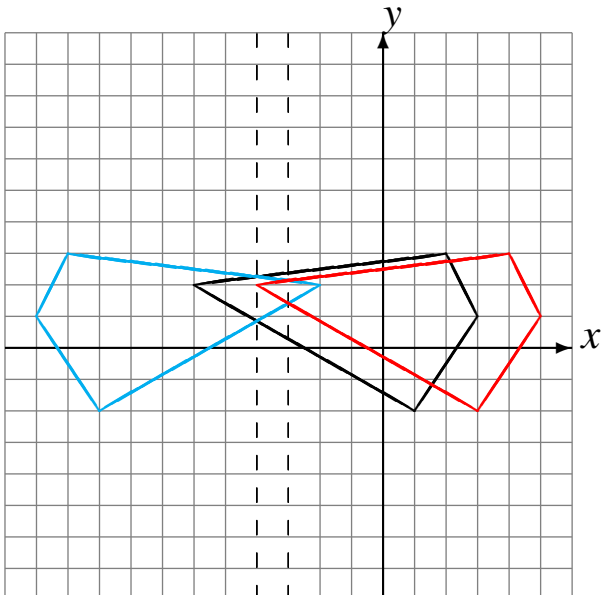

Réflexion par rapport à l'axe  $y = 4$ .  
Réflexion par rapport à l'axe  $x = -2$ .

