

Réflexions (B)

Dessinez l'image de la réflexion décrite.

Réflexion par rapport à l'axe $y = -3$.

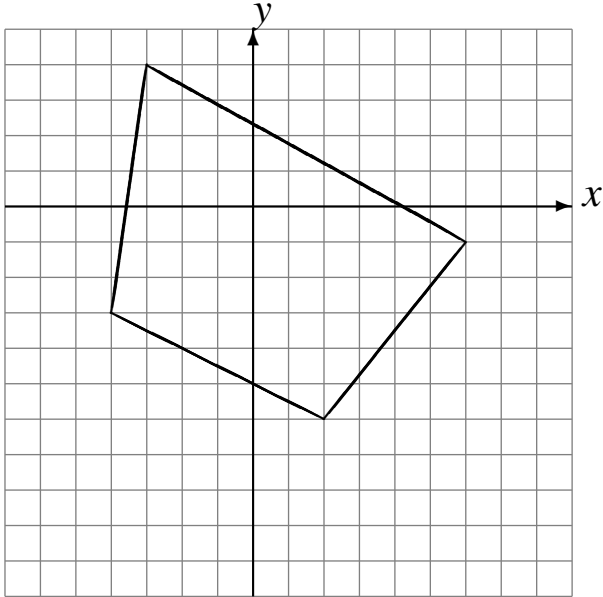

Réflexion par rapport à l'axe $x = -2$.

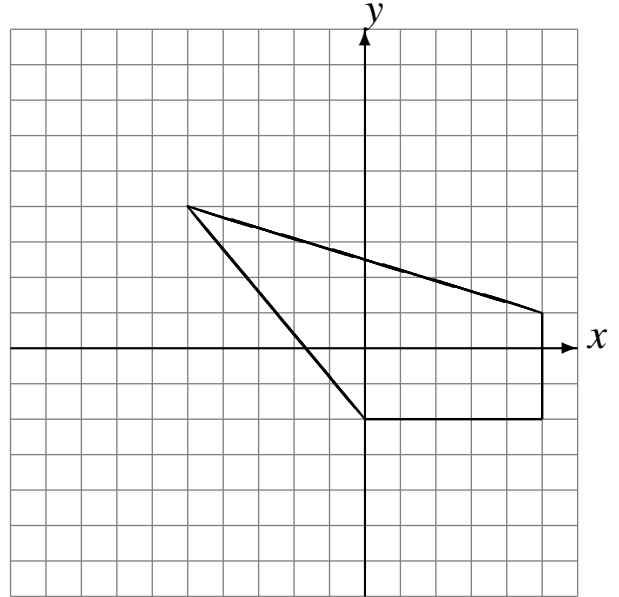

Réflexion par rapport à l'axe $x = 4$.

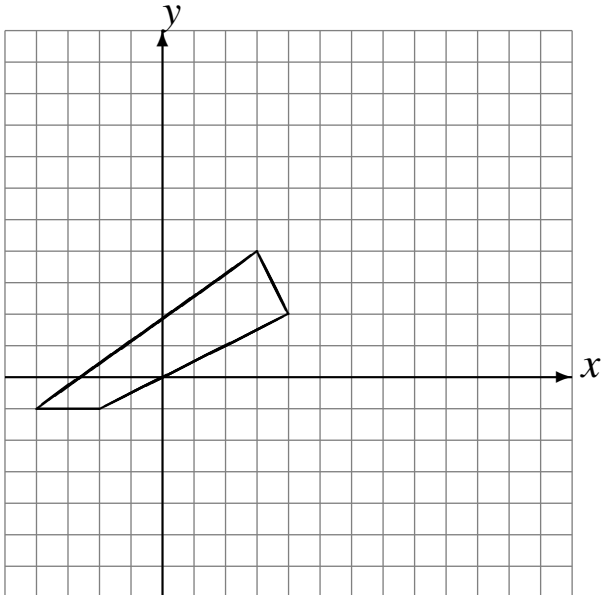

Réflexion par rapport à l'axe $y = 2$.

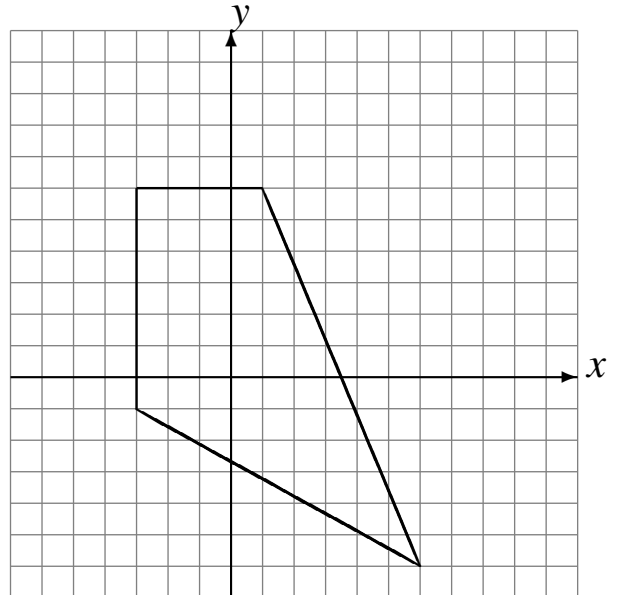

Réflexions (B) Solutions

Dessinez l'image de la réflexion décrite.

Réflexion par rapport à l'axe $y = -3$.

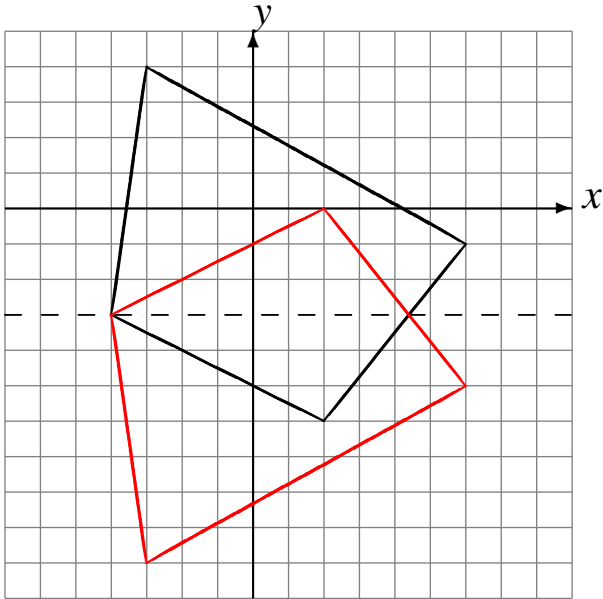

Réflexion par rapport à l'axe $x = -2$.

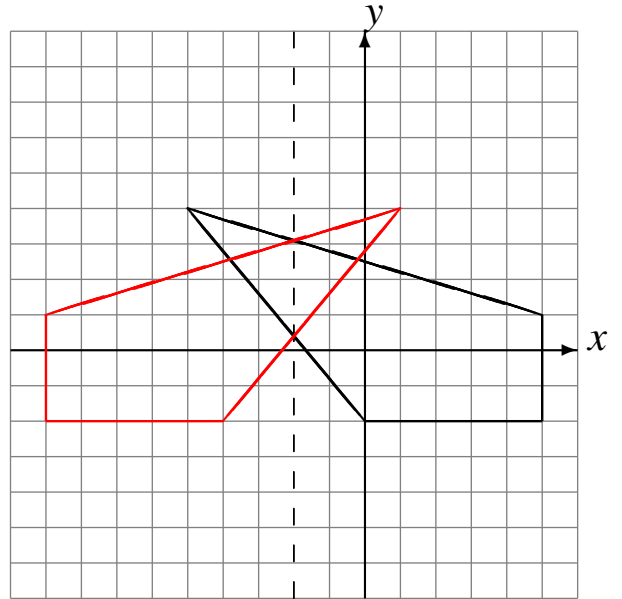

Réflexion par rapport à l'axe $x = 4$.

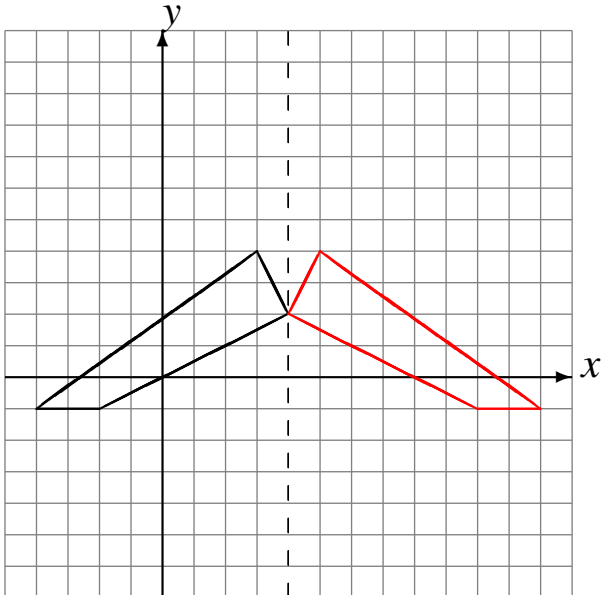

Réflexion par rapport à l'axe $y = 2$.

